



6-12 ans

KIT SCOLAIRE ET D'ANIMATION

3 séquences pédagogiques pour les cycles 2 et 3,
5 animations pour un rallye le jour J

Faites du bruit pour les enfants les plus vulnérables !



unicef
FRANCE

www.myUNICEF.fr #myUNICEF



Qu'est-ce qu'UNIDAY ?

Le 30 mai 2018, enfants et jeunes se donnent rendez-vous pour la 2^e édition d'UNIDAY. En 2017, ce sont plus de 100000 enfants qui ont participé à cette action au sein de leurs villes, de leurs écoles ou de leurs accueils de loisirs. Cet événement marque l'aboutissement des projets solidaires menés par les jeunes

tout au long de l'année pour faire entendre leur voix ! Cette année, nous vous proposons de créer vos activités et projets autour du son, du bruit, de la musique et du chant afin de faire du bruit pour les enfants les plus vulnérables.

Comment participer à UNIDAY ?

Ce kit UNIDAY permet aux personnes encadrant des enfants de 6 à 12 ans de préparer un événement pour UNIDAY, le 30 mai 2018, en faisant appel à leur créativité et imagination. Au travers des activités, les enfants découvriront et prendront conscience de leurs droits. Ils seront ensuite invités à préparer une représentation pour UNIDAY.

Quelle que soit l'activité que vous choisissez de mettre en place, le cœur de vos actions et l'objectif à atteindre restent le même : **sensibiliser les enfants (et les adultes) aux droits de l'enfant et faire du bruit pour les enfants les plus vulnérables.**

Qui sont les enfants les plus vulnérables ?

Les enfants sont plus vulnérables que les adultes. Ils ne peuvent éviter seuls les dangers, ils ont besoin de droits spécifiques. La **Convention internationale des droits de l'enfant (CIDE)** existe justement pour définir un ensemble de principes et d'obligations reconnus de façon universelle pour protéger les enfants. Celle-ci affirme que tout enfant a le droit de grandir dans un environnement qui le protège.

Certains enfants sont encore plus vulnérables que d'autres, car leur situation peut rendre plus difficile l'accès à leurs droits fondamentaux, comme l'accès à l'école par exemple, notamment car ils peuvent être victimes de discriminations :

- les enfants qui vivent dans la rue
- les enfants victimes des conflits, tels que les enfants réfugiés ou enrôlés dans des forces ou groupes armés



© UNICEF/UNI184189/France

- les enfants malades, ou en situation ou de malnutrition
- les enfants en situation de handicap
- les enfants qui travaillent
- les enfants victimes de violences, d'exploitation, ou de mariage précoce
- les enfants victimes du changement climatique

La situation de vulnérabilité de ces enfants peut parfois **les rendre invisibles ou restreindre leur droit à l'expression** au sein de leurs familles, de leurs communautés, de leur pays. Nous appelons donc à la solidarité de tous les enfants pour faire du bruit pour protéger les droits de tous les enfants !

Sommaire

| | |
|-----------|-----------------------|
| P 2 | Qu'est-ce qu'UNIDAY ? |
| P 3 – 4 | Guide enseignant |
| P 5 – 9 | Fiches scolaires |
| P 10 | Guide animateur |
| P 11 – 15 | Fiches animation |
| P 16 | Machine à bruits |

Directeur de la publication : Jean-Marie Dru
Responsable de la rédaction : Juliette Chevalier
Rédaction : Clémentine Blin, COM la famille;
Clémentine Beaumarié, IFAC
Coordination éditoriale : Céline Hein,
UNICEF France
Conception graphique : Eden Studio
Dépôt légal : mars 2018

Guide de l'enseignant : préparer UNIDAY dans sa classe

Les fiches pédagogiques proposées dans ce kit sont spécialement dédiées aux enseignants des cycles 2 et 3 pour mettre en place un projet transversal permettant d'aborder et de renforcer certains apprentissages fondamentaux. Trois fiches d'activités vous sont proposées pour aborder la thématique des droits de l'enfant et préparer un événement pour UNIDAY.

Les fiches proposées sont à photocopier pour les élèves. Elles permettent un travail à la fois collectif et individuel guidé par l'enseignant. Les ressources indiquées en bleu ci-dessous avec une * constituent une ressource pour l'enseignant et/ou pour élève.

De nombreuses fiches thématiques supplémentaires sont disponibles sur le site suivant :

<https://my.unicef.fr/contenu/15-minutes-pour-comprendre>

1 FICHE 1 : METTRE DES MOTS SUR LA SITUATION DES ENFANTS VULNÉRABLES

Objectif :

Découvrir la situation des enfants vulnérables et le droit à la protection.

- Ressource : [15 minutes pour comprendre le droit à la protection*](#)

<https://my.unicef.fr/contenu/comprendrele-droit-la-protection#myunicef-reporting-download-form>

2 FICHE 2 : COLLECTE, RECYCLE, FABRIQUE ET... MUSIQUE !

Objectif :

Fabriquer des instruments pour l'événement UNIDAY avec des objets de récupération pour une sensibilisation au recyclage, et découvrir le droit à l'identité.

- Ressource : [15 minutes pour comprendre le droit à l'identité*](#)

<https://my.unicef.fr/contenu/comprendrele-droit-lidentite#myunicef-reporting-download-form>

3 FICHE 3 : FAITES DU BRUIT POUR TOUS LES ENFANTS !

Objectif :

Préparer une représentation pour UNIDAY et s'engager dans un projet de création et de sensibilisation.

- Introduire l'activité : reprendre les éléments évoqués au travers la fiche 1 pour débattre avec les enfants de l'intérêt de faire du bruit pour les enfants vulnérables afin de garantir leur motivation !

- Ressource : [Je m'engage avec l'UNICEF France*](#)

<https://my.unicef.fr/contenu/je-mengage-avec-lunicef-france>

RÉFÉRENTIEL PÉDAGOGIQUE

| DOMAINE D'APPRENTISSAGE | CYCLE | FICHE N°1 : METTRE DES MOTS SUR LA SITUATION DES ENFANTS VULNÉRABLES. | FICHE N°2 : FABRIQUE D'INSTRUMENTS. | FICHE N°3 : FAITES DU BRUIT POUR TOUS LES ENFANTS ! |
|---|--------------|--|--|--|
| FRANÇAIS | 2 ET 3 | Étendre ses connaissances lexicales, participer à des échanges et produire des écrits. | | Produire des écrits, réviser et améliorer l'écrit que l'on a produit. |
| ENSEIGNEMENTS ARTISTIQUES/ ARTS PLASTIQUES | 2 | Mener à terme une production individuelle dans le cadre d'un projet accompagné par le professeur | Respecter les outils et les matériaux partagés. | |
| | 3 | Adapter son projet en fonction des contraintes de réalisation. | Choisir, organiser et mobiliser des gestes, des outils et des matériaux. | Adapter son projet en fonction des contraintes de réalisation et la prise en compte du spectateur. |
| ENSEIGNEMENT MORAL ET CIVIQUE | 2 | Connaître ses droits. | | |
| | 3 | Comprendre la notion de droit | | S'engager dans la réalisation d'un projet collectif |
| HISTOIRE ET GÉOGRAPHIE | 3 | | Situer des lieux et des espaces les uns par rapport aux autres. Mémoriser les repères géographiques. | |
| QUESTIONNER LE MONDE | 2 ET 3 | | Fabrication d'objet | |
| ÉDUCATION MUSICALE | 2 | | | Chanter une mélodie simple avec une intonation. Interpréter un chant avec expressivité. |
| | 3 | | | Faire des propositions personnelles lors de moments de création, d'invention et d'interprétation |

L'ensemble de l'équipe vous souhaite de
belles séances avec les enfants
et un bel événement pour UNIDAY !

Fiche 1 : Mettre des mots sur la situation des enfants vulnérables

VULNÉRABLE : ADJ. FRAGILE

1

L'UNICEF FAIT RESPECTER LES DROITS DE L'ENFANT DANS LE MONDE ET AIDE LES ENFANTS VULNÉRABLES.

1) NOTE DES MOTS QUI SE RAPPROCHEMENT DE LA DÉFINITION DE VULNÉRABLE.

2) ÉCRIS 2 PHRASES AVEC LES MOTS QUE TU AS TROUVÉ.

MOTS:

PHRASES:

2

OBSERVE LES INSTRUMENTS CI-DESSOUS ET ASSOCIE-LE À LA BONNE DESCRIPTION EN NOTANT LE NUMÉRO CORRESPONDANT DANS LE ROND

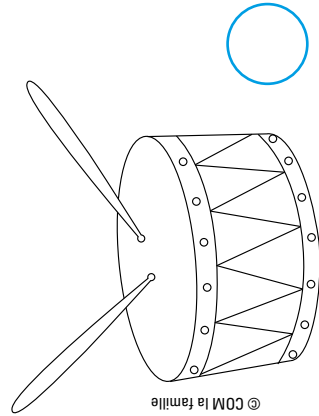

© COM la famille

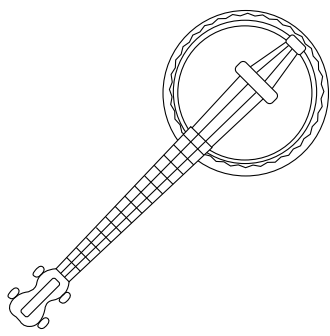
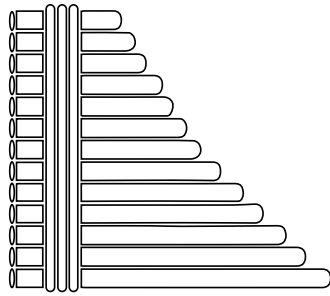

1

La flûte de pan

Instrument à vent.

Elle est composée d'un ensemble de tuyaux sonores assemblés. On joue en soufflant dans les différents tuyaux et en faisant vibrer la flûte.

2

Le Banjo

Instrument à cordes.

Il est originaire d'Amérique du Nord. Il ressemble à une guitare dont la caisse de résonance est circulaire. On joue en grattant et en pinçant les cordes.

3

Le tambour

Instrument à percussion.

Il est composé d'un fût sur lequel une peau a été tendue. On joue en tapant sur la peau à mains nues. Le son varie selon l'endroit où l'on frappe et la position de la main.

4

Le bâton de pluie

Instrument à percussion.

Il est composé d'un long tube dans lequel on place des petits éléments qui en bougeant produisent un bruit. Pour jouer il faut secouer le bâton de pluie, l'objectif étant d'imiter le bruit de la pluie.



Fiche 1 : Mettre des mots sur la situation des enfants vulnérables

- 3** UN CALLIGRAMME EST UN POÈME ÉCRIT SOUS LA FORME UN DESSIN. CHOISIS UN DES INSTRUMENTS PRÉSENTÉS LORS DE L'ACTIVITÉ 2 ET CRÉE UN CALLIGRAMME AVEC LES MOTS ET PHRASES QUE TU AS ÉCRIT LORS DE L'ACTIVITÉ 1.

Trace la forme de l'instrument au crayon à papier, puis écris les mots dessus.

Exemple :

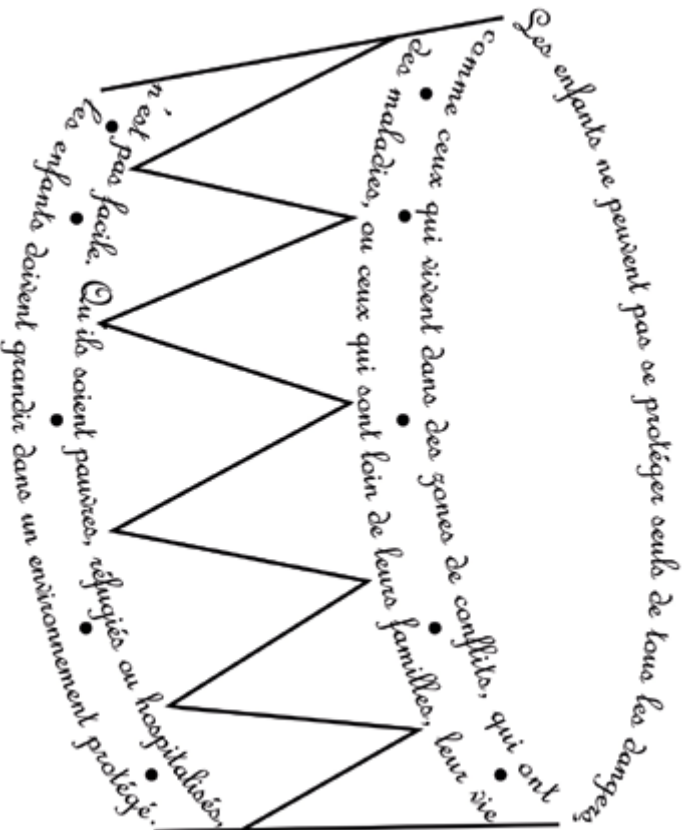

A ton tour :



Fiche 2 : COLLECTE, RECYCLE, FABRIQUE ET... MUSIQUE!

- 1/ COLLECTE D'OBJETS ET FABRIQUE D'INSTRUMENTS !
- 2/ ENTOURE L'INSTRUMENT QUE TU SOUHAITES FABRIQUER
- 3/ SOULIGNE EN ROUGE LE NOM DES OBJETS QU'IL TE FAUT ET SOULIGNE EN VERT LES VERBES



La flûte de pan

Il te faut : 15 pailles, de la corde ou du ruban, de la colle liquide et une paire de ciseaux

- Colle les 15 pailles entre elles
- Fait tenir les pailles ensemble avec la corde
- Colle la corde à 3 cm du haut des pailles
- Laisse sécher puis fait un nœud
- Coupe les pailles de plus en plus courtes pour recréer la forme d'une flûte de pan.

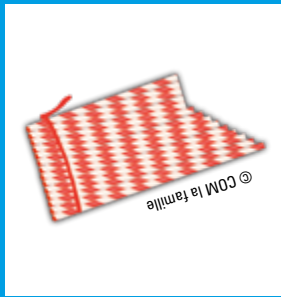

Mini-banjo

Il te faut : un couvercle de pot de confiture, des élastiques en caoutchouc de différentes tailles, un bout de bois, de la colle liquide

- Place les élastiques les uns à côté des autres autour du, si besoin fait plusieurs tours
- Colle le couvercle contre le bout de bois qui servira de manche

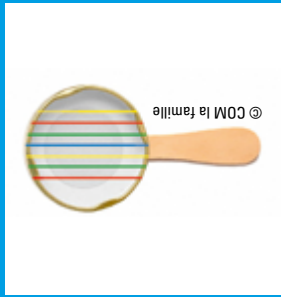

Bâton de pluie

Il te faut : deux petites bouteilles d'eau en plastique, des coquillettes ou autre petites pâtes, de la colle liquide, du scotch, une feuille de papier cartonné

- Fait un entonnoir avec une feuille de papier et mets les pâtes dans la bouteille
- Colle les bouteilles l'une contre l'autre au niveau du culot
- Renforce l'attache avec du scotch.

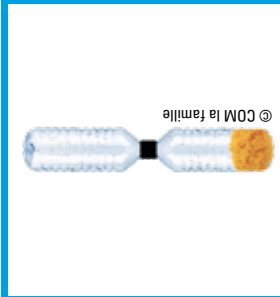

Guitare

Il te faut : une boîte de conserve plate, du scotch, des élastiques en caoutchouc de différentes tailles

- Pour te protéger des angles coupants, scotche les rebords de la boîte de conserve et rabat le scotch vers l'intérieur (si besoin découper le scotch dans les angles),
- Enfile les élastiques autour de la boîte, fais plusieurs tours si besoin



Tambourin

Il te faut : une boîte de conserve circulaire, un rouleau de papier toilette, deux bouts de ficelle, deux perles, de la colle liquide, un marteau et un clou

- Perce la boîte de conserve avec le marteau et le clou en deux endroits.
- Fais passer les deux bouts de ficelle dans les trous et fait un nœud à l'intérieur pour que la ficelle ne puisse pas ressortir.
- Fait passer l'autre extrémité de la corde dans la paroi et fait un nœud.
- Mets 3 coups de ciseau sur 2 cm au bout du rouleau de papier toilette pour le coller contre la boîte de conserve.



Tambour

Il te faut : une boîte de conserve, un grand ballon de baudruche ou une balloune, un élastique.

- Tends le ballon sur la boîte de conserve
- Utilise l'élastique pour maintenir le ballon en place





2 VOICI LE PAYS D'ORIGINE DE CES INSTRUMENTS. PLACE LE NUMÉRO DE L'INSTRUMENT AU BON ENDROIT SUR LA CARTE. ENSUITE, NOTE LA FAMILLE DE CHAQUE INSTRUMENT DANS LE TABLEAU : VENT, CORDE, OU PERCUSSION.

| Numéro | Instrument | Pays d'origine | Famille |
|--------|----------------------|----------------|---------|
| 1 | flûte de pan | Grèce | |
| 2 | banjo | Etats-Unis | |
| 3 | tambour ou tambourin | Egypte | |
| 4 | bâton de pluie | Chili | |
| 5 | guitare | Espagne | |

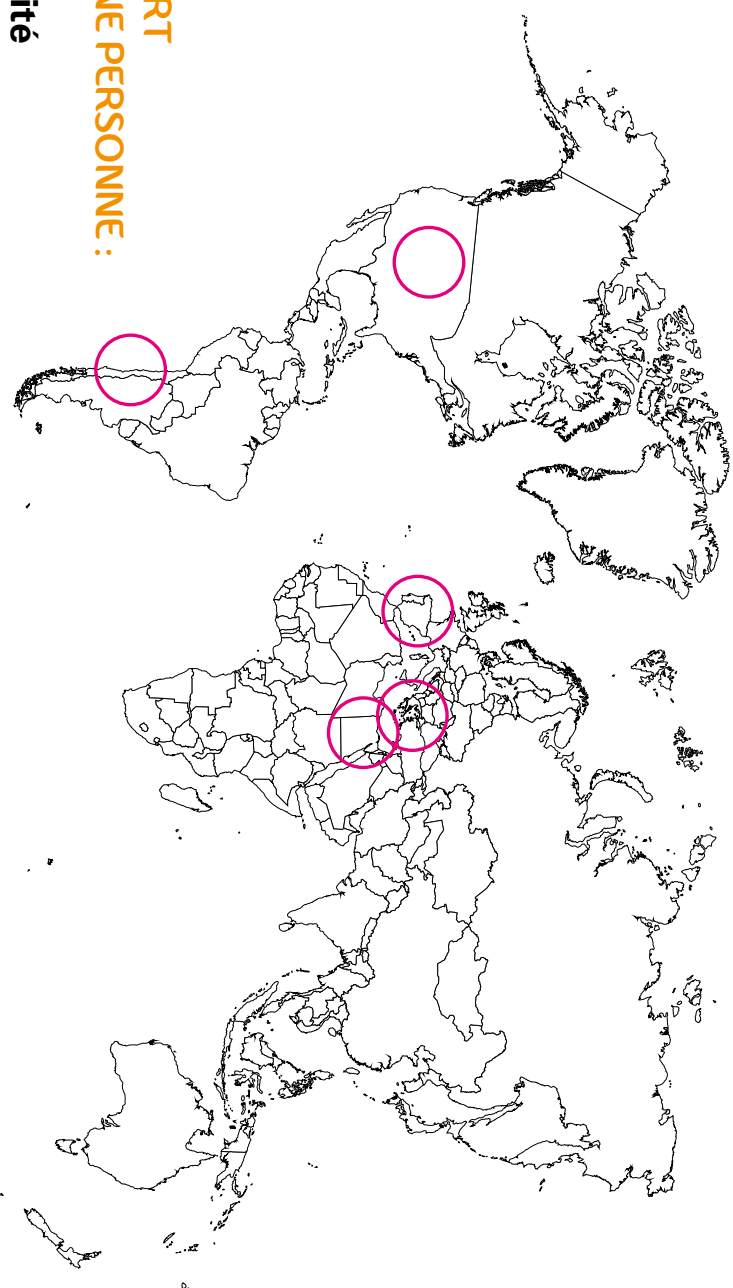

3 ENTOURE LES MOTS QUI ONT UN RAPPORT AVEC LA NATIONALITÉ ET L'IDENTITÉ D'UNE PERSONNE :

- Nom de famille Carte d'identité Mairie Trousse
- Bouteille
- Enregistrement Toupie Prénom Jeu Droit

4 ÉCRIS UNE PHRASE AVEC AU MOINS 3 MOTS QUE TU AS ENTOURÉS.



FICHE 3 : FAITES DU BRUIT POUR TOUS LES ENFANTS !

1 Du bruit pour les enfants, mais qu'est-ce que ça veut dire ?

Entoure les bonnes réponses.

- Mettre la télé à fond.
- Chanter pour sensibiliser au droit des enfants.
- Parler des enfants les plus fragiles.
- Casser les oreilles de ses parents.

2 Écrire une chanson pour tous les enfants !

Avec ta classe, choisis une chanson qui te plaît. Celle-ci peut être en lien avec les droits des enfants ou non. Maintenant c'est à vous d'écrire les paroles : rédige un paragraphe de 4 phrases que tu pourras chanter avec ta classe. Attention, il faut respecter le rythme et les rimes de la chanson que tu as choisies !

3 Faire du bruit pour tous les enfants !

Étudie le rythme de la chanson et apprends à le reproduire à l'aide des instruments que tu as fabriqués. Tu peux aussi utiliser ton corps : tape des mains, tape sur tes genoux, fais claquer tes doigts...

4 Bouger pour tous les enfants !

Invente une chorégraphie simple pour animer la chanson. Si tu joues d'un instrument, trouve un geste simple qui ne te perturbera pas, comme taper du pied. Si tu choisis de faire bruit avec ton corps, tu peux par exemple taper des mains au-dessus de la tête, puis à gauche, à droite, en bas, etc. Si tu chantes tu as une grande liberté de mouvement !

5 Pour la réussite de tous les enfants !

Afin que la représentation de ta classe soit une réussite il va falloir s'entraîner ! Prends le temps de répéter, par petits groupes puis en classe entière afin de bien maîtriser chaque élément. Il faut que chacun écoute et respecte les autres et que chacun puisse faire entendre son instrument ou sa voix pour que vous puissiez produire un son mélodieux.

6 Invite tout le monde, on compte sur toi !



© Youjeaucourt

Qui dit représentation, dit public ! À toi de créer des invitations pour qu'un maximum de personnes viennent assister à la représentation de ta classe ! Tu peux créer des affiches à placer à l'école et dans toute la ville ou plein de cartons d'invitations à distribuer aux autres enfants de l'école, à ta famille, à tes amis, aux habitants de la ville...

Cette représentation en public, c'est l'occasion de parler des enfants vulnérables avec tous ceux qui viendront voir ton spectacle.

Guide animateur : organiser un grand rallye pour UNIDAY



OBJECTIFS PÉDAGOGIQUES

- Développer la connaissance des droits de l'enfant.
- Favoriser la coopération entre les enfants.
- Sensibiliser le public aux enfants vulnérables.



MODALITÉS PRATIQUES



Durée de l'activité
1 heure



Nombre d'enfants
20 à 80



Lieu :
Grand espace dans un centre de loisirs ou une cour.



Matériel
Une feuille de route par groupe (page 15), une « boîte à sons » (boîte de kleenex décorée), matériel pour chaque stand, matériel pour créer une grande affiche (optionnel).



© UNICEF France

PRINCIPE DU JEU

Les enfants sont divisés en équipe et suivent une feuille de route prédéfinie qui les emmène de stand en stand. À chaque arrêt, une « mission » leur est proposée pour gagner un bruit. À la fin de la partie, les enfants se réunissent et clôturent le jeu en réalisant les sons tous ensemble.

DÉMARRAGE DU JEU

Le groupe entier est rassemblé, l'animateur explique les règles du jeu et distribue à chaque équipe (entre 3 et 8 joueurs) une feuille de route (page 15 du kit). Chaque feuille de route est différente, ce qui permet aux équipes de ne pas se croiser.

A chaque poste, l'équipe accomplit une épreuve et gagne un son témoignant de leur réussite. Ce son est représenté par une image et/ou un mot. Ex : tic / tac – pschitt – une cloche – hurra – une photo d'un claquement de doigts. Les sons sont à photocopier page 15.

Le poste peut être tenu par un animateur ou être autonome. L'équipe peut être accompagnée d'un animateur ou non.

Les postes peuvent être visibles par les enfants ou cachés dans d'autres pièces. Dans ce cas, une fois le poste terminé, sur la feuille de route il peut y avoir un indice leur permettant de trouver le poste suivant (énigme, son...).

FIN DU JEU

Une fois que toutes les équipes sont passées sur les postes, il faut clôturer le jeu. Associer les enfants par équipes, les remercier pour leur enthousiasme et solidarité. L'animateur appelle chaque équipe à venir déposer dans la « boîte à sons » les différents sons gagnés pendant le jeu. Lorsqu'un son sera ajouté dans la boîte il faudra le dire à haute voix. Toute l'équipe peut faire le bruit, juste un enfant de l'équipe. Bref pas de règles !

Une fois que toutes les équipes ont déposé leur bruit/son, les animateurs peuvent proposer de s'applaudir. Enfin, pour clôturer ce grand jeu, les animateurs proposent de faire « la machine à bruits » (page 16). La boîte à sons peut rester en évidence dans le centre avec une affiche « nous avons fait du bruit pour les droits de l'enfant ».



POSTE 1 :

MESSAGE BROUILLÉ

MATÉRIEL :

- Cartes « son » à donner lorsqu'on complète l'activité (page 15)

DÉROULÉ :

L'équipe se divise en 2 (A et B) et les deux groupes s'éloignent de quelques mètres. Un adulte se met à égale distance des deux groupes.

L'équipe A doit délivrer un message à l'équipe B et l'adulte va faire du bruit et gesticuler pour les en empêcher. L'animateur interrompt le jeu dès qu'un enfant du groupe B a compris le message.

OPTIONS DE MESSAGES (À CHOISIR EN FONCTION DE L'ÂGE DES ENFANTS) :

- « Les enfants oubliés méritent qu'on parle d'eux. »
- « Aucun enfant ne doit faire la guerre ».
- « Les filles ont les mêmes droits que les garçons. »
- « À ta naissance, tu es reconnu officiellement, tu as le droit à un nom et une nationalité ».

DROITS MIS EN AVANT DANS L'ACTIVITÉ :

- Droit à la protection et aux soins pour les enfants touchés par un conflit armé (article 38)
- Droit à la non-discrimination (article 2)
- Droit à un nom et à une nationalité (article 7)



POSTE 2 :

LA BANQUISE

MATÉRIEL :

- Cartes « son » à donner lorsqu'on complète l'activité (page 15)
- Une grande bâche ou un grand tissu ou un grand morceau de papier Kraft
- Des idées de chansons connues si les enfants n'ont pas d'idées

DÉROULÉ :

La bâche représente la banquise, tout le monde se tient sur la bâche. Avec le réchauffement de la planète, la banquise se réduit, il faut malgré tout tenir dessus ! Toutes les 3 minutes, la banquise fond, les joueurs quittent la banquise et le meneur du jeu réduit la bâche. Tous les joueurs doivent se contorsionner, inventer des stratégies pour que personne ne soit à l'eau.

Une fois que les enfants ont réussi à tenir sur la banquise, ils doivent chanter 10 secondes en chœur la chanson de leur choix.

À RETENIR :

Dans le monde, de plus en plus d'enfants sont rendus vulnérables par le climat. On appelle « réfugié climatique » une personne qui a été forcée de se déplacer suite à une catastrophe naturelle. 80 % des catastrophes naturelles sont directement liées au climat. Environ 66,5 millions d'enfants sont touchés chaque année par les catastrophes naturelles, mais on estime que sur les dix prochaines années environ 175 millions d'enfants seront touchés chaque année par des catastrophes dues au climat.

POSTE 3 : SUR LE CHEMIN DE L'ÉCOLE

MATÉRIEL :

- Cartes « son » à donner lorsqu'on complète l'activité (page 15)
- Une grille + 1 stylo par équipe

DÉROULÉ :

L'animateur a une grille cachée des enfants sur laquelle apparaît un chemin. Les enfants ont une grille vierge. Ils doivent trouver les cases qui emmènent les enfants à l'école.

Le 1^{er} enfant propose une case en la montrant du doigt. Si cette case fait partie du chemin caché de l'animateur, celui-ci répond « oui c'est bien par-là ». Si ça ne l'est pas, il répond « désolé, ce n'est pas le bon chemin, il faut chercher encore ».

Le deuxième enfant propose une autre case et ainsi de suite jusqu'à retrouver tout le chemin.

Attention ! Si un enfant se trompe, l'équipe doit repartir au début du chemin. Il faut que les enfants écoutent les propositions de leurs camarades s'ils veulent emmener les enfants jusqu'à l'école.

- *Variante 1* : L'animateur ne répond pas par des mots mais par des sons. Oui = un son non = un autre son.
- *Variante 2* : L'enfant ne dit pas devant, à droite, à gauche mais fait des sons correspondant aux directions.

À RETENIR :

Le droit à l'éducation est l'un des cinq principes majeurs de la Convention internationale des droits de l'enfant (CIDE). Elle y consacre ses articles 28 et 29. Malgré cela, beaucoup d'enfants dans le monde mais aussi en France n'ont pas accès à l'école, surtout les filles. Les enfants qui n'ont pas accès à l'école sont particulièrement vulnérables.

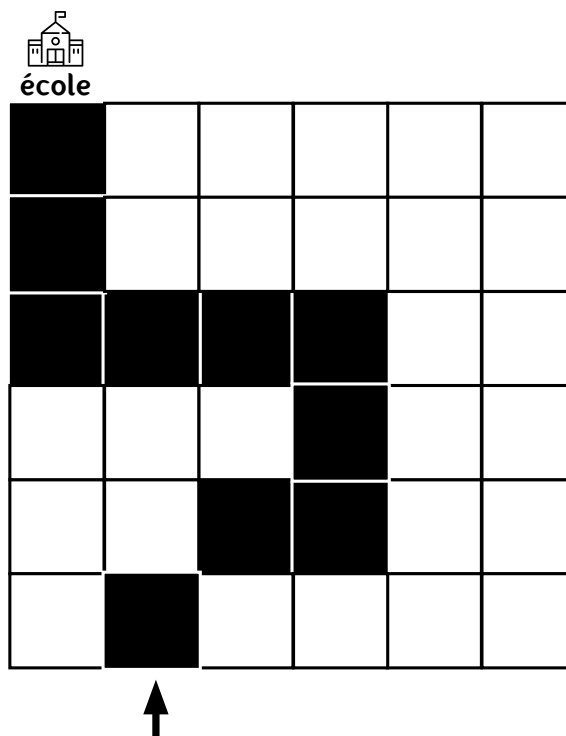



GRILLE POUR LES ENFANTS POUR LE POSTE 3 : SUR LE CHEMIN DE L'ÉCOLE



école

| | | | | | |
|--|--|--|--|--|--|
| | | | | | |
| | | | | | |
| | | | | | |
| | | | | | |
| | | | | | |
| | | | | | |





POSTE 4 : KIM SON

MATÉRIEL :

- Cartes « son » à donner lorsqu'on complète l'activité (page 15)
- De quoi produire 10 sons pour la variante ex : sifflet, billes, verres avec des grelots, tape dans les mains, bruit d'animaux...

DÉROULÉ :

L'animateur (ou l'un des enfants) produit 7 sons différents. Les enfants doivent bien les écouter.

L'animateur va ensuite reproduire seulement 6 sons. Les enfants devront deviner le son manquant. L'exercice peut se répéter plusieurs fois.

Variante : l'animateur produit 10 sons dans un certain ordre et les enfants doivent les reproduire dans le même ordre.

Si les enfants font un sans-faute, l'animateur donnera des mots aux enfants pour qu'ils reconstituent la phrase à retrouver.

Si les enfants ont fait des erreurs, l'animateur ne donnera que quelques mots, et ils devront alors soit deviner les mots manquants, soit recommencer jusqu'à faire un sans-faute.

Phrase à retrouver : « **Tu as le droit d'être informé et de donner ton avis.** »

À RETENIR :

La participation, c'est l'un des droits fondamentaux définis dans la (CIDE), à travers :

- le droit de s'exprimer, de parler, de donner son avis (art. 12, 13, 14);

- le droit d'être écouté et entendu (art. 12, 14);
- le droit d'être pris en compte (art. 12);
- le droit de participer au processus de décision et de mise en œuvre (art. 12, 15, 17).



POSTE 5 : ÉCOUTE LE SON DE MA VOIX

MATÉRIEL :

- Cartes « son » à donner lorsqu'on complète l'activité (page 15)
- De quoi faire un parcours : une chaise, un cerceau, une ligne droite, etc.
- Foulard pour cacher les yeux

DÉROULÉ :

Construire un parcours simple et sans dangers pour un enfant aux yeux bandés à l'aide de cerceau, chaises, etc.

L'enfant doit franchir un parcours d'obstacles les yeux bandés.

Un autre enfant le guide par la voix sans le toucher. Plusieurs passages sont possibles. Si un enfant touche un obstacle, il doit recommencer du début.

À tout moment, l'animateur peut aider et/ou interrompre le parcours en cas de difficultés d'un binôme.

À RETENIR :

Les enfants du monde sont tous différents, mais tous égaux. Pour que certains enfants particulièrement vulnérables aient accès aux mêmes droits, ils peuvent avoir besoin d'aide. Par exemple, les enfants en situation de handicap ont les mêmes besoins et les mêmes droits que les autres enfants, mais ils peuvent avoir besoin d'aide lorsqu'ils rencontrent des difficultés liées à leur handicap. Soyons tous solidaire de tous les enfants !

FEUILLE DE ROUTE : FEUILLE DE ROUTE DU RALLYE (UNE PAR ÉQUIPE)

Nom de l'équipe : _____

Participants : _____

| Nom du jeu | Emplacement | Ordre |
|--------------------------|-------------|-------|
| Message brouillé | | |
| La banquise | | |
| Sur le chemin de l'école | | |
| Kim son | | |
| Écoute le son de ma voix | | |

À la fin du rallye, rendez-vous à _____

SONS À COLLECTER À CHAQUE POSTE

| | |
|---|--|
|  <p>FERMETURE ÉCLAIR</p>  |  <p>CLAQUEMENT DE LANGUE</p>  |
|  <p>CLOCHE</p>  |  <p>BISOUS</p>  |
|  <p>HORLOGE</p>  |  <p>ABEILLE</p>  |
|  <p>TAPE DANS LES MAINS</p>  |  <p>MANTRA « OM » TIBÉTAIN</p>  |
|  <p>CLAQUEMENTS DE DOIGTS</p>  |  <p>BÂILLEMENT</p>  |



La machine à bruits

FAITES DU BRUIT POUR LES ENFANTS LES PLUS VULNÉRABLES

C'EST À VOUS !

Que vous ayez fait des activités dans votre classe ou un grand rallye, les enfants partout en France sont appelés à mettre en place une machine à bruits pour UNIDAY.

Le but : Faire du bruit pour les enfants les plus vulnérables !

COMMENT FAIRE ?

Un enfant se lève et se place face aux autres enfants. Il va symboliser l'engrenage de la machine. Il devra effectuer un bruit en associant un geste (par exemple : tic-tac en hochant la tête). Un autre viendra à son tour effectuer un bruit et un mouvement. Une fois que tous les enfants sont debout, il faudra faire attention à suivre le rythme. L'animateur ou l'enseignant pourra accélérer ou décélérer la machine jusqu'à la rendre silencieuse.

Retrouvez un exemple sur www.myunicef.fr.

PARTAGEZ VOS MACHINES À BRUITS AVEC NOUS !

Si vous avez l'autorisation des parents, vous pourrez nous envoyer vos vidéos à l'adresse suivante : myunicef@unicef.fr (4 Mo maximum en pièce jointe, ou via wetransfer).

Retrouvez un modèle d'autorisation parentale sur la page UNIDAY de myunicef.fr.

